



Pompe de transfert GBSD



★ **DISTRIBUTION**
CRYOSTAR

Fiche Technique

★ Désignation

GBSD (modèle) 155 or 185 (Roue Ø mm) / 4.5 ou 3 (Largeur de sortie de roue)

Applications	Semi-remorques
Liquides pompés	LOX, LIN, LAr, LCO ₂ , LN ₂ O, LNG
Entraînement	Transmission directe
Pression d'utilisation	Jusqu'à 50 bars / 725 PSI

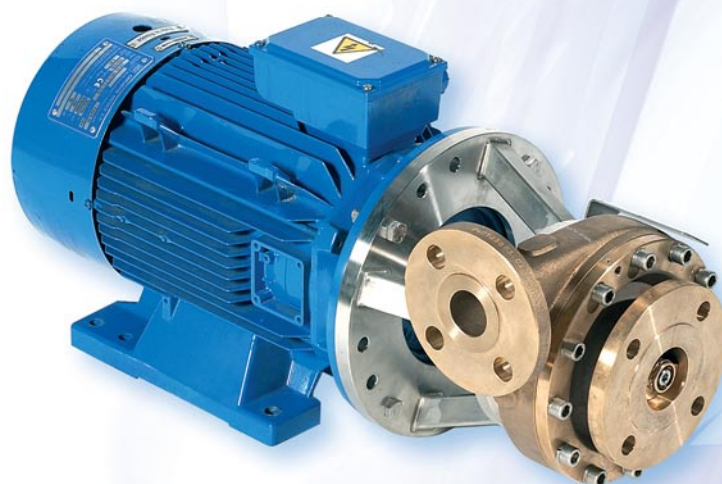

★ Procédure de test

Chaque pompe fabriquée par CRYO-STAR est testée avant expédition sur notre stand de test ultra moderne qui reproduit les conditions d'utilisation sur site. La précision des appareils de mesure permet de relever des données essentielles comme la hauteur ou le débit mais également de connaître la consommation de gaz de barrage, le rendement, le NPSH, le niveau de bruit, le niveau de vibration etc... Les résultats obtenus sont systématiquement fournis au client.

★ Qualité

Conçu d'après les normes telles que IGC 11/82

★ Performance

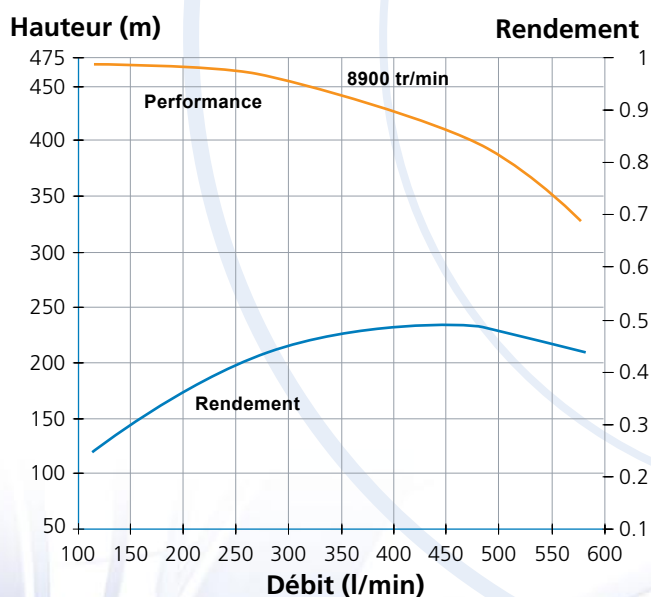



★ Caractéristiques

- 1 Garniture mécanique de conception Cryostar en matériau composite (durée de vie 4 fois supérieure aux garnitures en carbone)
 - ★ Pour les applications CO₂: Garniture mécanique haute pression
 - ★ Pour les applications longue durée : Garniture gaz
- 2 Ouverture frontale du carter pour une maintenance facilitée
- 3 Roue à aubes fermées à haut rendement hydraulique
- 4 Vis de gavage autorisant des valeurs minimales de NPSH requis
- 5 Pompe à accouplement direct -> Absence d'huile
- 6 La vitesse de la pompe peut être ajustée par le moteur à vitesse variable
- 7 La pompe est très silencieuse lors de son fonctionnement
- 8 Dimensions et poids réduit

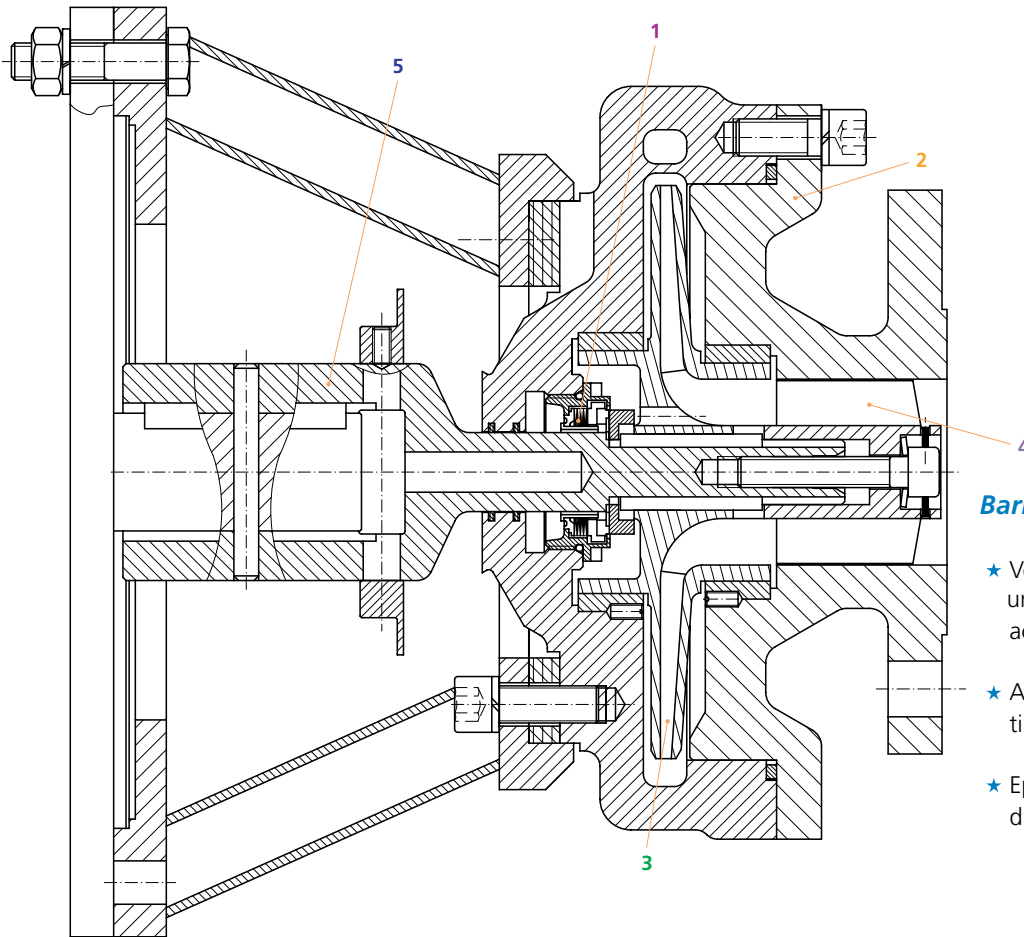

Barrière Permacolod:

- ★ Volute séparée du moteur électrique par un support à 4 bras en profilé creux en acier inoxydable très largement ouvert
- ★ Arbre creux afin de réduire la conductibilité thermique au strict minimum
- ★ Epais joint d'isolation à très faible conductibilité thermique

Pour plus de détails, veuillez contacter votre représentant local Cryostar



CRYOSTAR Automation	tel : +33 (0) 5 65 80 20 20	info@cryostar.com
CRYOSTAR Brazil	tel : +55 11 3709 5697	brazil@cryostar.com
CRYOSTAR China	tel : +86 571 8536 8331	china@cryostar.com
CRYOSTAR France	tel : +33 (0) 3 89 70 27 27	info@cryostar.com
CRYOSTAR Singapore	tel : +65 6276 7441	singapore@cryostar.com
CRYOSTAR UK	tel : +44 1709 702 777	uk@cryostar.com
CRYOSTAR USA East	tel : 1-800-483-1052	usa@cryostar.com
CRYOSTAR USA West	tel : +1 (562) 903-1290	usa@cryostar.com
CRYOSTAR USA - Houston Office	tel : +1 (713) 661-6000	usa.houston@cryostar.com



www.cryostar.com